



Montageanleitung

der Distanzstücke unter Seitenscheibe, hinten

CCD-Artikel #073

Fondseitenscheibe auswechseln

(Zierrahmen ausgebaut)

Das Auswechseln bzw. Erneuern einer Fondseitenscheibe ist nach folgenden Arbeitsgängen vorzunehmen:

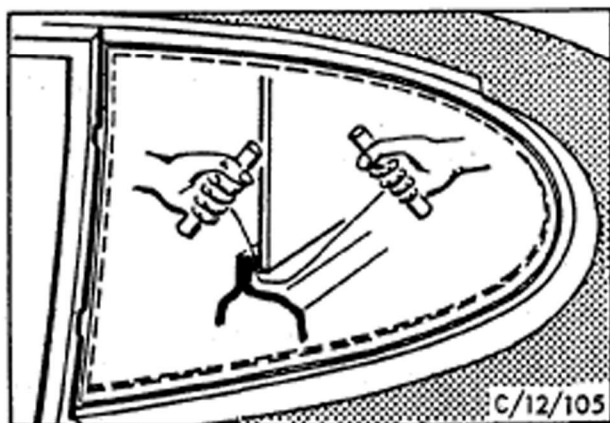

AUSBAUEN

1. Ein Loch zwischen Scheibe und Karosse in die Dichtungsmasse bohren (ca. 2 mm).
2. Beiliegenden Stahldraht in die Bohrung einführen. Stahldraht wie eine Säge benutzen und so die Scheiben rundum von der Karosse trennen (siehe Abb. C/12/105).
3. Restliche Dichtmasse mit einem Spachtel von Fensterflansch und Scheibe entfernen.

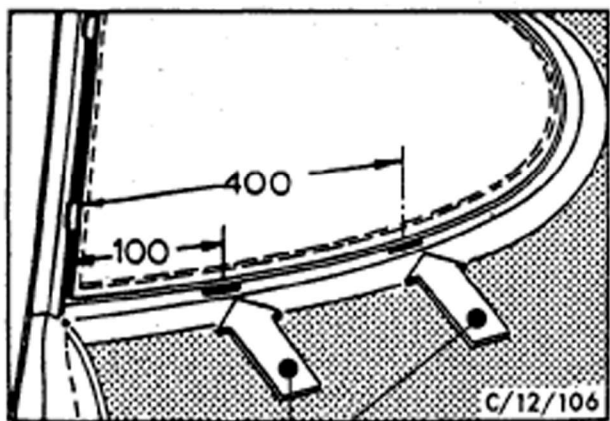

CCD - #073

EINBAUEN

1. Scheibeninnenseite am gesamten Rand in einer Breite von ca. 1 bis 2 cm mit Benzin gründlich säubern und trocknen lassen. Wurde die Karosse lackiert, Flansch des Fensterausschnitts mit Sandpapier aufrauen.
2. Innenseite der Glasscheibe und Fensterflansch mit beiliegendem Haftvermittler (Primer) einstreichen und kurz antrocknen lassen.
3. Dichtmasse an der Innenseite der Glasscheibe auflegen. Enden der Dichtschnur müssen über-lappen (siehe Abb. C/12/107). Schutzfolie von Dichtschnur abziehen und Wellen von Hand ausgleichen.
4. Die 2 beiliegenden Abstandsstücke (Artikel-Nr. CCD - #073) entsprechend Abb. C/12/106 unten in den Fensterausschnitt einlegen.
5. Scheibe auf die Abstandsstücke (Artikel-Nr. CCD - #073) setzen und zum Fensterausschnitt ausrichten.
6. Scheibe fest andrücken bis ein Abstand von ca. 3 mm zwischen Scheibe und Fensterflansch erreicht ist.
7. Scheibe nochmals auf Sitz überprüfen, gegebenenfalls nachdrücken.
8. Dichtprobe vornehmen und Undichtigkeiten mit normaler Dichtmasse nachdichten.

